

SUBARU XV



SUBARU

Confidence in Motion





ORCHESTREZ VOTRE VIE.

Votre vie. C'est une symphonie au rythme effréné mêlant aventures et mésaventures. Ajoutez-y de l'harmonie avec la SUBARU XV restylée, un véhicule dont la remarquable polyvalence fera du tumulte de votre vie une douce mélodie. Son nouveau look attrayant et sa totale connexion avec la route vous feront ressentir des sensations de conduite des plus exaltantes que vous ne trouvez qu'à bord d'une Subaru.



VIVEZ L'AVENTURE À CHAQUE COIN DE RUE.

Ne laissez personne vous dire le contraire. Vous pouvez faire ce que vous voulez, quand bon vous semble. Vous rendre à la montagne et à la plage au cours d'une même journée. Assister à tous les festivals de musique de plein air programmés l'été prochain. Partir skier chaque week-end durant l'hiver. Profiter pleinement de votre vie tant sociale que professionnelle et vivre à fond vos passions et loisirs. Conçue pour surmonter tous les obstacles que vous rencontrez et relever chacun des défis que vous lui lancez, la SUBARU XV est prête à réaliser vos rêves les plus fous comme vos projets les plus ambitieux.





AUCUN DÉFI N'EST DÉMESURÉ.

La SUBARU XV est née pour relever les défis et surmonter les obstacles. Dotée d'une aire de chargement qui peut être agrandie en rabattant totalement ou partiellement la banquette arrière fractionnable 60/40, elle vous permet d'emporter tout ce dont vous avez besoin. Capable d'accueillir tous vos passagers et vos bagages, la SUBARU XV est prête à vous accompagner dans tous vos déplacements.



CAPACITÉ MODULAIRE

La SUBARU XV peut accueillir cinq occupants et transporter cinq valises simultanément. La modularité de sa banquette arrière 60/40 permet de loger un vélo à côté d'un passager arrière. Avec son volume de chargement de 1270 litres*, son ouverture de hayon pratiquement carrée et ses sièges arrière rabattables à plat, la SUBARU XV vous fait voyager dans le plus grand confort tant lors de vos virées urbaines que de vos escapades au grand air.

* Selon mesures VDA (V214). Sans toit ouvrant.



LAISSEZ MONTER L'ADRÉNALINE.

Tournez, accélérez, freinez. Décidez de la voie à suivre. Chaque modèle SUBARU a été conçu pour procurer aux conducteurs des sensations hors du commun et la nouvelle SUBARU XV perpétue cette tradition avec un nouveau look audacieux qui renforce son comportement espiègle. De nombreuses améliorations esthétiques ont été apportées sur la SUBARU XV, notamment le pare-chocs et les blocs optiques, pour une impression de renouveau durable.





À L'AISE DANS LA JUNGLE URBAINE.

Restylée avec un nouveau look dynamique, la SUBARU XV sait allier la fonctionnalité au design comme personne. Ni trop grande, ni trop petite, jamais trop voyante, ni trop simple, elle capte votre attention sans voler la vedette. Mêlant audace et discrétion, la SUBARU XV est prête à faire sensation.



JANTES 17" EN ALUMINIUM



BLOCS OPTIQUES
ARRIERE

CONTRÔLEZ VOTRE UNIVERS.

Une fois que vous êtes assis derrière son volant, la SUBARU XV est le reflet de vous-même. Vous pouvez utiliser votre smartphone via l'écran couleur tactile afin d'être connecté à vos contacts et à la musique que vous aimez tout en restant concentré sur la route.*1



SUBARU
STARLINK

SUBARU STARLINK*1

Le système SUBARU STARLINK vous donne accès à la radio par internet, à des applications et à d'autres services via l'écran tactile, les commandes au volant ou les commandes vocales.



SYSTÈME AUDIO PREMIUM A 6 HAUT-PARLEURS

Laissez la musique envahir votre SUBARU XV grâce au puissant système de 180 Watt à 6 haut-parleurs proposé de série. Ces haut-parleurs sont conçus pour s'adapter à l'acoustique de la SUBARU XV, d'où un son riche qui ravira tous vos sens. Ce système audio intègre une entrée USB et une fonction mains-libres Bluetooth*2.



BLUETOOTH®*2

Doté d'un microphone intégré au pavillon, le système Bluetooth®*2 appaire automatiquement votre téléphone mobile au système audio pour vous permettre de passer et de recevoir des appels en mode mains-libres très facilement. Il vous offre également une fonction d'écoute sans fil de musiques enregistrées sur tout lecteur compatible Bluetooth®*2 et vous permet de lire vos e-mails.



CAMERA DE REcul

Découvrez combien la SUBARU XV est facile à manœuvrer dans les espaces urbains restreints grâce au système de caméra de recul de série. Lorsque le conducteur sélectionne la marche arrière, la caméra projette en direct et en couleur sur son écran l'image de la zone située à l'arrière de la SUBARU XV ainsi que des indications pour faciliter les manoeuvres de stationnement.

*1 Il est de la responsabilité du conducteur d'adopter une conduite sûre et vigilante. Eviter dans la mesure du possible d'utiliser un téléphone portable en conduisant.
*2 Bluetooth est une marque déposée de Bluetooth SIG, Inc. America.



CONNECTEZ VOUS A VOTRE MONDE

Avec son habitacle redessiné, la SUBARU XV reste connectée avec élégance. En permanence sur le qui-vive, elle est prête à composer les numéros et à afficher les playlists que vous lui demanderez*1.

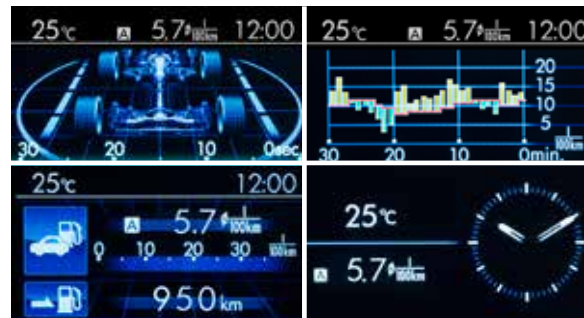

AFFICHAGE MULTIFONCTIONS HAUTE QUALITE*2

Besoin d'informations ? Cet écran affiche l'heure, la température, des rappels d'entretien et des informations de sécurité concernant notamment le contrôle de la dynamique du véhicule. Surveillez votre consommation de carburant et contribuez ainsi à préserver l'environnement lors de vos inoubliables voyages.



COMMANDE PAR ÉCRAN TACTILE

L'écran tactile est des plus pratiques pour sélectionner votre musique, comme vous le feriez sur votre smartphone. Il vous suffit de connecter votre smartphone par Bluetooth*3 ou par le port USB, puis de choisir votre musique directement sur l'écran tactile.



RECONNAISSANCE VOCALE*4 ET SIRI*2*5*6

Votre SUBARU XV possède encore plus d'options mains libres qu'auparavant grâce au système intuitif de reconnaissance vocale*4 et l'intégration de Siri*2*5*6. Utilisez Siri pour connecter votre appareil compatible Apple*6 à votre SUBARU XV, pour passer des appels en mode mains libres, écouter de la musique, vérifier vos emails et vous connecter à internet. Même sans Siri, vous pouvez tout de même agir en mode mains libres sur la navigation, le téléphone et les systèmes audios pour encore plus de facilité au quotidien.

*1 Il est de la responsabilité du conducteur d'adopter une conduite sûre et vigilante. Eviter dans la mesure du possible d'utiliser un téléphone portable en conduisant.

*2 De série

*3 Bluetooth est une marque déposée de Bluetooth SIG, Inc. America.

*4 La reconnaissance vocale est compatible avec certaines langues seulement.

*5 Equipement Apple compatible Siri nécessaire (iPhone, iPad, iPod touch, etc.).

*6 Apple, iPod, Siri et iTunes sont des marques déposées de Apple Inc. App Store est un service de Apple Inc.

UNE CONCEPTION INGÉNIEUSE. UN STYLE EXCLUSIF.

Bienvenue dans votre univers. Un espace qui vous ressemble, à la fois confortable, connecté et pratique. Un endroit dans lequel vous n'aurez pas le sentiment de perdre du temps. Un lieu dans lequel vous pourrez vous détendre tout en vous déplaçant.



LE DIVERTISSEMENT EN UN BRANCHEMENT

Voyagez en permanence au son de vos musiques préférées. Branchez votre iPod*1 ou tout autre lecteur musical mobile dans la prise jack auxiliaire ou les deux entrées USB de série et écoutez vos morceaux MP3 ou WMA*2 favoris via le performant système audio de la SUBARU XV. En outre, la reconnaissance vocale vous permet d'effectuer une recherche parmi vos musiques et d'accéder à diverses commandes.



PLUS DE CONFORT POUR CHAQUE PASSAGER

La SUBARU XV se dote de nombreuses innovations pour votre bien-être et celui de vos passagers. Ses sièges offrent un confort durable grâce à leur coussin associant un excellent soutien et une absorption efficace des vibrations. En outre, le point de hanche a été rehaussé pour une meilleure visibilité renforçant le sentiment de confiance. A cela s'ajoutent des commandes implantées à portée de main, d'ingénieux accoudoirs centraux coulissants et des appuis-tête inclinables.



L'INSPIRATION DANS TOUTES LES DIMENSIONS

La SUBARU XV regorge de grandes idées pour le rangement de vos petits effets personnels. Les casiers de porte intègrent des porte-bouteilles prêts à accueillir vos rafraîchissements. Quant à la console centrale, elle est équipée de porte-gobelets, d'un casier et d'un accoudoir rembourré dissimulant un compartiment supplémentaire et une prise d'alimentation 12 V.

*1 Apple, iPhone et iPod sont des marques déposées de Apple Inc.
*2 WMA est une marque de fabrication de Microsoft Corporation aux Etats-Unis et/ou dans d'autres pays.

TRANSMISSION SYMMETRICAL AWD

Au volant de la SUBARU XV, rien ou presque ne peut vous empêcher de passer un bon moment. Cette garantie d'un pur plaisir de conduite est le fruit de la transmission Symmetrical AWD associée à une généreuse garde au sol digne d'un SUV ainsi qu'au centre de gravité bas et à l'équilibre d'une berline de sport. Couplé au moteur SUBARU BOXER pour une architecture à la symétrie quasi parfaite, ce système développe une puissance gratifiante alliée à une exceptionnelle motricité, garantissant ainsi un équilibre et une stabilité optimum pour une totale maîtrise en toutes circonstances. Il en résulte un véhicule offrant une tranquillité d'esprit et un sentiment de sécurité incomparables – constituant l'essence même de l'expérience de conduite Subaru.



BOÎTE DE VITESSES MANUELLE À 5 OU 6 RAPPORTS + TRANSMISSION INTÉGRALE À DIFFÉRENTIEL CENTRAL À GLISSEMENT LIMITÉ À VISCOCOUPLEUR

Conçues pour offrir une réactivité et une maîtrise gratifiantes, les boîtes de vitesses manuelles à 5 et 6 rapports vous permettent de définir votre propre style de conduite. Elles intègrent une fonction d'aide au démarrage en côte afin d'éviter que le véhicule ne recule lors d'un démarrage en côte. La boîte de vitesses est en outre associée à une transmission intégrale avec différentiel central à glissement limité à viscocoupleur. En cas de changement des conditions d'adhérence, le différentiel à glissement limité ajuste immédiatement la répartition du couple entre les roues avant et arrière. Et, sur le modèle 1,6 litre, le doubleur de gamme garantit une totale maîtrise dans les situations extrêmes.



LINEARTRONIC + TRANSMISSION INTÉGRALE À RÉPARTITION ACTIVE DU COUPLE

La SUBARU XV offre d'excellents niveaux de réactivité et d'efficacité grâce à la transmission variable en continu Lineartronic. Cette transmission compacte et légère rehausse considérablement le rendement énergétique en maintenant le moteur dans sa plage de régimes optimale et en préservant la force d'accélération du véhicule qui est souvent perdue lors d'un changement de rapport. Fonctionnant de concert avec le système Lineartronic, la transmission intégrale à répartition active du couple transmet 60 % du couple aux roues avant et 40 % aux roues arrière en conditions normales de conduite. Dans les situations plus délicates, elle réagit en temps réel en ajustant la répartition du couple entre les roues avant et arrière ainsi que le fonctionnement de la transmission Lineartronic. Cela permet d'accroître la stabilité de la transmission intégrale pour une expérience de conduite placée sous le signe de l'agilité et de la sécurité.

MOTEUR SUBARU BOXER

Rares sont les véhicules bénéficiant de la vivacité et de la dynamique exceptionnelles de la SUBARU XV. Celle-ci doit ses atouts à son moteur SUBARU BOXER qui repose sur des cylindres disposés à 180 degrés de chaque côté du vilebrequin, lui conférant une hauteur plus faible que les autres types de moteurs. Cette configuration assure au groupe propulseur – et par extension à l'ensemble du véhicule – un centre de gravité abaissé et une meilleure répartition du poids. En outre, les pistons montés en opposition neutralisent naturellement l'effet de leur déplacement, ce qui permet de réduire les vibrations.



SUBARU BOXER DIESEL 2,0 LITRES 2ACT

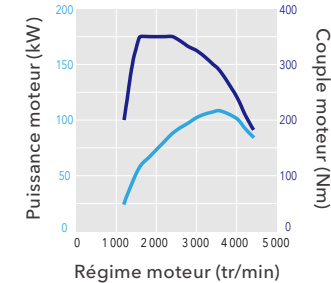

PUISSANCE MAXI :
108 kW (147 ch) / 3 600 tr/min

COUPLE MAXI :
350 Nm / 1 600 - 2 800 tr/min

CONSOMMATION :
5,4 l/100 km*

EMISSIONS DE CO₂ :
141 g/km*

SUBARU BOXER 2,0 LITRES 2ACT

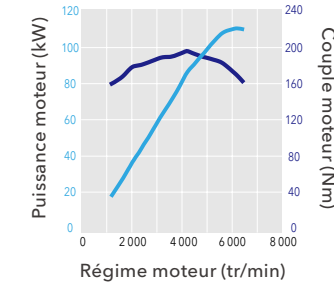

PUISSANCE MAXI :
110 kW (150 ch) / 6 200 tr/min

COUPLE MAXI :
196 Nm / 4 200 tr/min

CONSOMMATION :
6,5 l/100 km* (Lineartronic), 7,0 l/100 km* (BVM 6)

EMISSIONS DE CO₂ :
151 g/km* (Lineartronic), 160 g/km* (BVM 6)

SUBARU BOXER 1,6 LITRE 2ACT

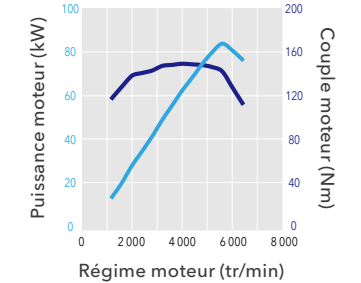

PUISSANCE MAXI :
84 kW (114 ch) / 5 600 tr/min

COUPLE MAXI :
150 Nm / 4 000 tr/min

CONSOMMATION :
6,3 l/100 km* (Lineartronic), 6,5 l/100 km* (BVM 5)

EMISSIONS DE CO₂ :
146 g/km* (Lineartronic), 151 g/km* (BVM 5)

DES PERFORMANCES DURABLES

De par sa conception à plat, le moteur offre rigidité et équilibre, et génère moins de vibrations que les moteurs en V ou 4 cylindres en ligne de la même catégorie, pour une plus grande longévité et des performances plus fiables.

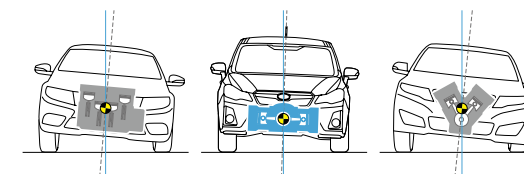

UNE STABILITÉ RENFORCÉE

Le bloc moteur présentant un profil plus plat et un positionnement plus bas dans le châssis, le véhicule bénéficie d'une plus grande stabilité et d'une plus grande résistance aux oscillations latérales.

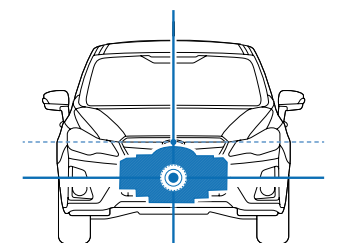

* Consommation de carburant et émissions de CO₂ : Selon directive EC715/2007-136/2014W.

VOTRE SECURITE NOTRE PRIORITE.

Afin de minimiser le risque de blessures pour vous et vos passagers lorsqu'un accident est inévitable, la SUBARU XV intègre diverses technologies visant à garantir votre sécurité. Une maniabilité exemplaire, un contrôle précis, une excellente visibilité et des technologies de pointe vous aident à éviter les dangers avant qu'ils ne surviennent. Parmi les équipements de sécurité passive, les airbags, les sièges avant réduisant le risque de blessure aux cervicales, le pédalier rétractable et les ceintures de sécurité 3 points contribuent à garantir votre sécurité si l'impensable devait néanmoins se produire.

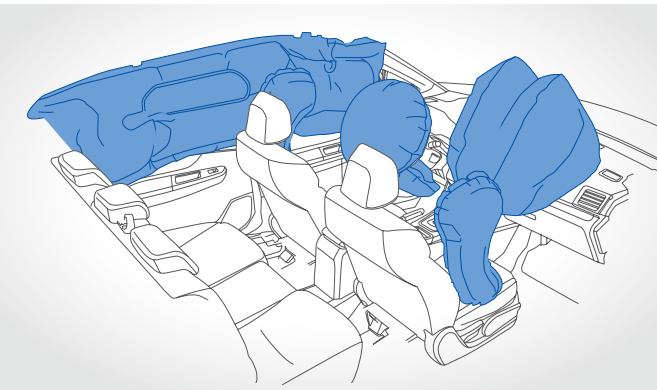

SIÈGES, CEINTURES DE SÉCURITÉ ET AIRBAGS SRS*2

Les ceintures de sécurité avant réglables en hauteur sont dotées de prétensionneurs afin de maintenir fermement en place les occupants. En outre, la SUBARU XV est équipée de sièges avant réduisant le risque de blessures aux vertèbres cervicales avec des appuis-tête à absorption d'énergie permettant de mieux protéger les occupants avant en cas de collision arrière. La protection offerte par les sièges arrière a également été optimisée puisque leur position d'assise a été reculée afin de réduire les effets d'un éventuel impact latéral. Des airbags SRS*2 frontaux, latéraux, rideaux et genoux sont montés de série sur toutes les versions. En outre, des points d'ancrage ISO-FIX – qui ne compromettent nullement le volume de chargement – facilitent l'installation des sièges de sécurité enfant compatibles.

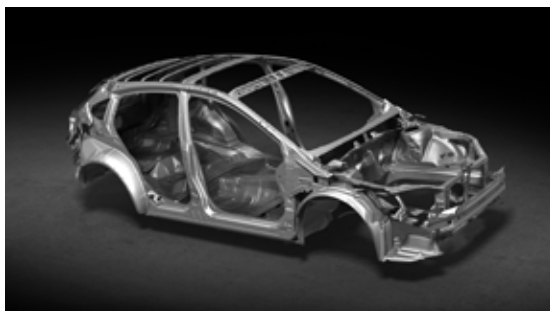

STRUCTURES DE RENFORT ANNULAIRES

Les structures de renfort annulaires renforcent l'habitacle, du toit jusqu'aux portes, des montants jusqu'au plancher. Cette conception permet de disperser l'énergie de choc et de l'éloigner des occupants en cas de collision. Les structures de renfort de la SUBARU XV sont réalisées en acier haute résistance, un matériau à la fois robuste et rigide mais néanmoins léger.

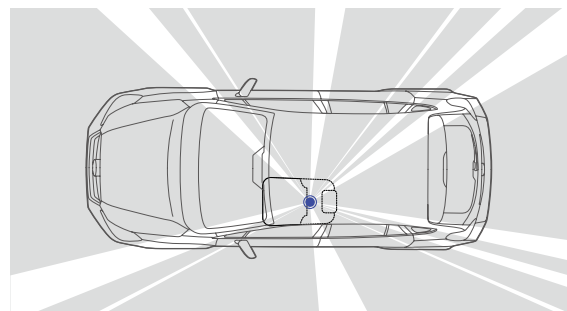

VISIBILITÉ

Pour éviter un danger, il faut pouvoir l'anticiper. La SUBARU XV a justement été conçue de sorte que le conducteur bénéficie d'une parfaite connaissance de son environnement. Sa position d'assise surélevée et son design caractérisé par un habitacle avancé et des vitres triangulaires minimisent les angles morts pour une visibilité améliorée. Par ailleurs, la SUBARU XV est équipée d'un système de caméra de recul permettant de bénéficier d'une vue très nette de ce qui se trouve derrière le véhicule.



5 ÉTOILES AUX ESSAIS EURO NCAP

La SUBARU XV fait figure de référence en matière de protection des occupants. Grâce à sa conception intelligente et soignée, la SUBARU XV a obtenu 5 étoiles aux essais Euro NCAP*1 – soit la note maximale pouvant être attribuée à un véhicule.

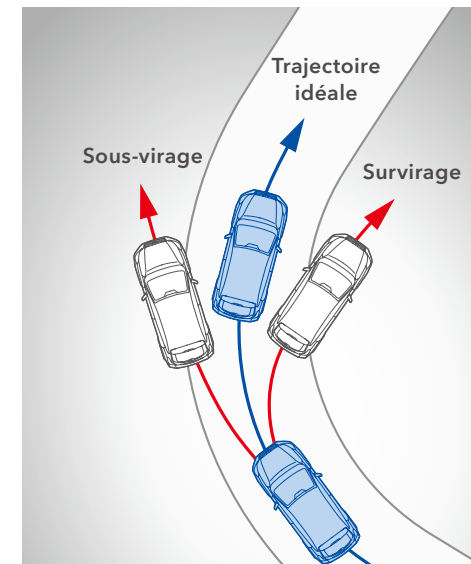

CONTRÔLE DE LA DYNAMIQUE DU VÉHICULE

Le contrôle de la dynamique du véhicule surveille et analyse la trajectoire du véhicule par le biais de différents capteurs afin de veiller à ce que cette dernière suive les sollicitations du conducteur. En cas de patinage d'un pneu ou de vitesse excessive entraînant un déport du véhicule, la répartition du couple de la transmission AWD, la puissance du moteur et les freins au niveau de chaque roue sont ajustés pour aider le véhicule à conserver sa trajectoire.

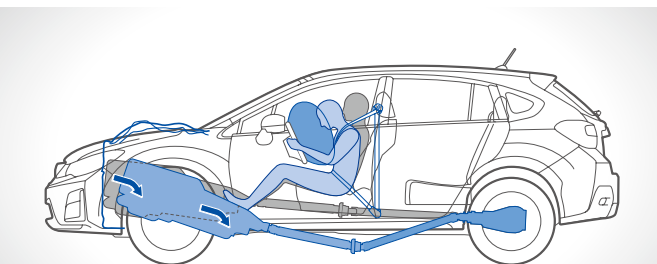

SYSTÈME DE PROTECTION DE L'HABITACLE

Chaque Subaru innove en matière de sécurité. En cas de collision frontale, le moteur SUBARU BOXER et la boîte de vitesses de votre SUBARU XV sont conçus pour se désolidariser de l'habitacle pour votre protection.

*1 La SUBARU XV est testée selon les normes européennes.

*2 SRS : Système de retenue supplémentaire. Efficace s'il est utilisé avec les ceintures de sécurité bouclées.



SUBARU XV 2.0D Premium/Luxury

DIMENSIONS : L x l x h : 4 450 x 1 780 x 1 570 mm
 MOTEUR : diesel, 4 cylindres à plat, suralimenté, 2ACT, 16 soupapes
 CYLINDREE : 1 998 cm³
 PUISSANCE MAXI : 108 kW (147 ch) / 3 600 tr/mn
 COUPLE MAXI : 350 Nm / 1 600 - 2 800 tr/mn
 TRANSMISSION : BVM 6, AWD



Ice Silver Metallic



Desert Khaki



SUBARU XV 2.0i Premium/Luxury

DIMENSIONS : L x l x h : 4 450 x 1 780 x 1 570 mm
 MOTEUR : essence, 4 cylindres à plat, 2ACT, 16 soupapes
 CYLINDREE : 1 995 cm³
 PUISSANCE MAXI : 110 kW (150 ch) / 6 200 tr/mn
 COUPLE MAXI : 196 Nm / 4 200 tr/mn
 TRANSMISSION : BVM 6 ou Lineartronic, AWD



Quartz Blue Pearl
 Version avec barres de toit non disponible en France



SUBARU XV 1.6i Premium

DIMENSIONS : L x l x h : 4 450 x 1 780 x 1 570 mm
 MOTEUR : essence, 4 cylindres à plat, 2ACT, 16 soupapes
 CYLINDREE : 1 600 cm³
 PUISSANCE MAXI : 84 kW (114 ch) / 5 600 tr/mn
 COUPLE MAXI : 150 Nm / 4 000 tr/mn
 TRANSMISSION : BVM 5 avec doubleur de gamme, AWD



Ice Silver Metallic



CUIR NOIR (de série sur Luxury, en option sur Premium)



Siège

Dossier de siège

TISSU NOIR (de série sur Premium)



Siège

Dossier de siège



1, Projecteurs HID avec correction d'assiette automatique

Ces projecteurs à décharge à haute intensité diffusent un éclairage plus proche de la lumière du jour. Le système de correction d'assiette automatique garantit une parfaite orientation des projecteurs pour une visibilité optimale.

2, Antibrouillards

Les antibrouillards multirélecteurs émettent un faisceau large et plat limitant l'éblouissement pour une sécurité renforcée.

3, Rails de toit

(non disponibles en France)

4, Toit ouvrant vitré électrique*1

Le toit ouvrant coulissant de grandes dimensions avec store pare-soleil manuel offre une vision panoramique et une légère brise aux passagers avant et arrière.

5, Système d'entrée sans clé avec démarrage par bouton-poussoir*1

Votre télécommande vous garantit un accès complet au véhicule sans utilisation de la clé. Pour verrouiller/déverrouiller les portes avant ou le hayon, saisissez simplement la poignée. Pour mettre le moteur en marche, il vous suffit d'appuyer sur le bouton de démarrage. L'utilisation d'un code pin à 5 chiffres vous permet même de pénétrer dans votre Subaru en l'absence de la télécommande.

6, Régulateur de vitesse*2

Une simple commande permet au conducteur de régler une vitesse prédéfinie afin de la conserver, une fonction très pratique pour les longs trajets sur autoroutes.

7, Climatisation automatique à double zone*2

La climatisation à double zone permet de régler la soufflerie et la température séparément côtés conducteur et passager. Un filtre empêche la pénétration de poussières dans l'habitacle.

8, Accoudoir arrière avec porte-gobelets*2

Un accoudoir est situé dans le dossier du siège central arrière. Les passagers peuvent également s'en servir comme porte-gobelets.

*1 De série sur Luxury.
*2 De série sur tous les modèles.

Personnalisez vos trajets.

Même si la SUBARU XV bénéficie déjà d'une riche dotation de série, vous pouvez encore la personnaliser avec la gamme des accessoires Subaru. Que vous souhaitiez rehausser l'agrément, la fonctionnalité ou l'esthétique de votre SUBARU XV, avec les accessoires Subaru d'origine, vous êtes assuré de bénéficier de la même qualité de fabrication et de montage que pour votre véhicule lui-même. Pour de plus amples détails, consultez la brochure accessoires ou adressez-vous à votre distributeur SUBARU le plus proche.



Déflecteur de capot



Protection inférieure de pare-chocs avant en résine



Barres de toit en aluminium



Seuil de pare-chocs arrière (résine)



Protection de coffre en plastique

L'expérience interactive Subaru

Pour vous aider à explorer tout l'univers Subaru, nous vous proposons plusieurs supports numériques intégrant une foule de contenus plus interactifs et captivants les uns que les autres, notamment des vidéos et des vues à 360°.

eBrochure

Découvrez l'e-Brochure de Subaru pour bénéficier de plus amples informations, notamment des vidéos et des photos.

subaru-global.com/ebrochure



SUBARU
Confidence in Motion

Page d'accueil

Visitez la page d'accueil de notre site internet pour disposer d'informations complètes sur la société Subaru et ses véhicules.

subaru-global.com
subaru.fr



YouTube

Abonnez-vous à notre chaîne pour découvrir les vidéos les plus récentes et participer aux conversations sur Subaru.

youtube.com/user/SubaruGlobalTV



Facebook

Restez connecté à la cosmopolite communauté Subaru et soyez parmi les premiers à découvrir les toutes dernières informations de la marque.

facebook.com/SUBARU.GLOBAL
facebook.com/SubaruFrance

DIMENSIONS

Les dimensions sont mesurées conformément aux normes de Fuji Heavy Industries Ltd.

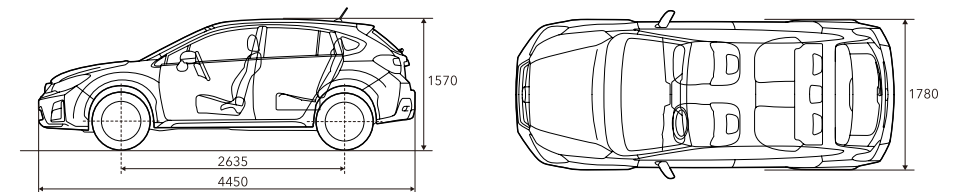

Fuji Heavy Industries Ltd se réserve le droit de modifier les caractéristiques techniques et équipements sans préavis. Le détail des caractéristiques techniques et équipements, la disponibilité des coloris et la gamme des accessoires peuvent également varier en fonction des conditions et exigences locales. Veuillez contacter votre distributeur agréé pour obtenir les détails des modifications applicables à votre pays.



SUBARU

Confidence in Motion

FUJI HEAVY INDUSTRIES LTD.
subaru-global.com

Printed in Belgium (16GXFRFR-01)



www.subaru.fr